

VALVOLE A SFERA



Utilizzo

Sono valvole on/off utilizzate per funzioni di isolamento e controllo negli impianti alimentari.

Le valvole a sfera consentono il passaggio totale del prodotto.

Caratteristiche

Le valvole a sfera necessitano di manutenzioni ridotte e hanno una lunga durata di esercizio.

Le valvole a sfera modello 50 e 51 sono adatte per il lavaggio CIP e sono inoltre dotate di un'entrata laterale per il liquido di lavaggio e un foro di drenaggio sul fondo. Le valvole possono essere pulite sia in posizione di apertura che di chiusura. Nella valvola modello 50 la sfera è completamente incapsulata in due gusci in PTFE.

La valvola a sfera modello 71 è una valvola leggera, compatta ed economica.

La valvola a sfera modello 81 è una valvola leggera, compatta ed economica in cui il corpo e una delle flange sono ricavati da un unico particolare.

Le valvole a sfera modello 90 e 91 sono adatte per il lavaggio CIP e possono essere disassemblate in linea per le operazioni di manutenzione. La valvola modello 90 presenta l'ulteriore vantaggio di essere sanitaria poiché la sfera è completamente incapsulata in due gusci in PTFE.

Le valvole a sfera possono funzionare manualmente o pneumaticamente. Le valvole pneumatiche sono corredate di una gamma completa di accessori, quali attuatori orizzontali e verticali a semplice o doppio effetto, unità di controllo e componenti elettrici.

Componenti

Valvole a sfera modello 50 e 51:

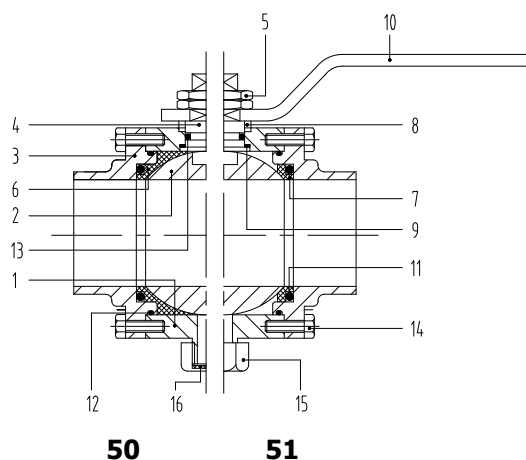

ELENCO COMPONENTI		
1	Corpo valvola	Aisi 316L
2	Sfera	Aisi 316L
3	Flangia	Aisi 316L
4	Perno	Aisi 316L
5	Dado esagonale	Aisi 304L
6	Guarnizione sanitaria	PTFE
7	Guarnizione	PTFE
8	Distanziale	Aisi 304L
9	Rondella	PTFE
10	Maniglia	Aisi 304L
11	Anello di tenuta OR	NBR
12	Anello di tenuta OR	NBR
13	Anello di tenuta OR	NBR
14	Vite esagonale	Aisi 304L
15	Dado esagonale	Aisi 304L
16	Pastiglia	PTFE

Valvola a sfera modello 71:

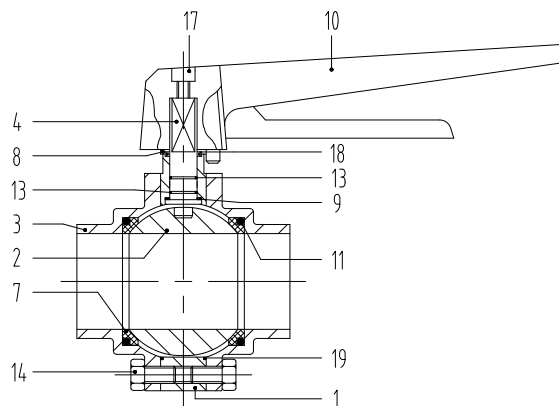

ELENCO COMPONENTI		
1	Corpo valvola	Aisi 316L
2	Sfera	Aisi 316L
3	Flangia	Aisi 316L
4	Perno	Aisi 304L
7	Guarnizione	PTFE
8	Distanziale	Aisi 304L
9	Rondella	PTFE
10	Maniglia	ABS
11	Anello di tenuta OR	NBR
13	Anello di tenuta OR	NBR
14	Vite esagonale	Aisi 304L
17	Vite brugola	Aisi 304L
18	Rondella	PTFE
19	Anello	PTFE

Valvola a sfera modello 81:

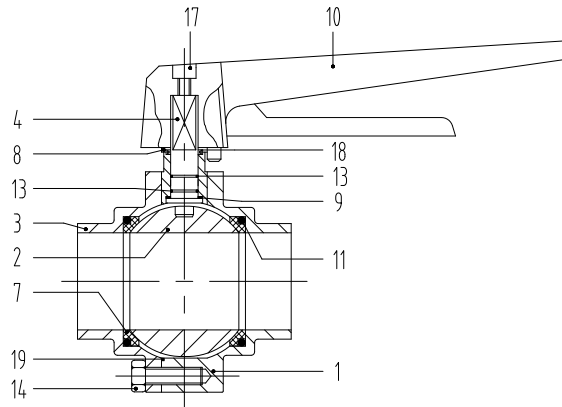

ELENCO COMPONENTI		
1	Corpo valvola	Aisi 316L
2	Sfera	Aisi 316L
3	Flangia	Aisi 316L
4	Perno	Aisi 304L
7	Guarnizione	PTFE
8	Distanziale	Aisi 304L
9	Rondella	PTFE
10	Maniglia	ABS
11	Anello di tenuta OR	NBR
13	Anello di tenuta OR	NBR
14	Vite esagonale	Aisi 304L
17	Vite brugola	Aisi 304L
18	Rondella	PTFE
19	Anello	PTFE

Valvole a sfera modello 90 e 91:

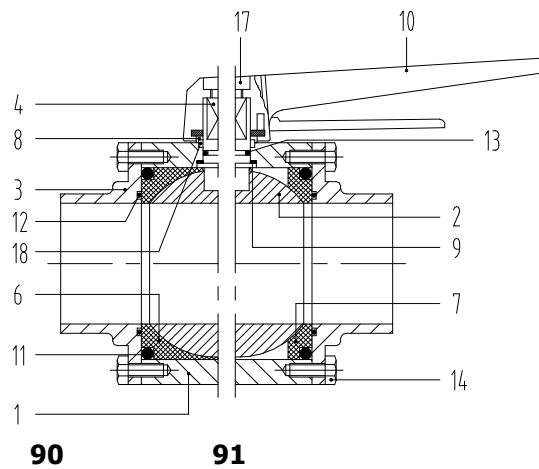

90

91

ELENCO COMPONENTI		
1	Corpo valvola	Aisi 316L
2	Sfera	Aisi 316L
3	Flangia	Aisi 316L
4	Perno	Aisi 304L
6	Guarnizione sanitaria	PTFE
7	Guarnizione	PTFE
8	Distanziale	Aisi 304L
9	Rondella	PTFE
10	Maniglia	ABS
11	Anello di tenuta OR	NBR
12	Anello di tenuta OR	NBR
13	Anello di tenuta OR	NBR
14	Vite esagonale	Aisi 304L
17	Vite brugola	Aisi 304L
18	Rondella	Nylon

Dati tecnici

Pressione max. prodotto:

- modelli 50 e 51: 1500 kPa (15 bar);
- modelli 71, 81, 90 e 91: 1000 kPa (10 bar).

Pressione di esercizio consigliata: max. 600 kPa (6 bar).

Temperature di esercizio: -10°C +50°C (+15°F +120°F).

Temperature di esercizio guarnizioni PTFE: -10°C +150°C (+15°F +300°F).

Finitura: grana 150 (max R_a 0,76–0,89 μ m; 30-35 μ ").

Gamma di produzione: da 1/2" a 4", da DN 25 a DN 100.

Conessioni: estremità a saldare, estremità filettata, estremità flangia, estremità semiraccordo.

Norme: DIN, SMS, RJT BS, IDF ISS, Gas, Eno, Macon, Clamp.

Acciai: Aisi 304L, Aisi 316L.

Per ulteriori informazioni, disegni tecnici e dimensioni prodotti si rimanda alla nostra serie di depliant, cataloghi e manuali tecnici.